

RICH MORE PRESS vol.10

リッチモアプレス vol.10

リッチモアの最新情報をお届けします

COLLINE コリーヌ



綿 32%、アクリル 29%
麻 (リネン) 24%、
レーヨン 10%、ナイロン 5%

25g 玉巻 (約 70m)

¥ 580 (税別)

棒針 4 ~ 5 号
適正針 21 目 29 段
ゲージ かぎ針 4/0 ~ 5/0 号
21 目 9 段

デリケートな色変化とナチュラルな
タッチが春夏も涼しく演出。

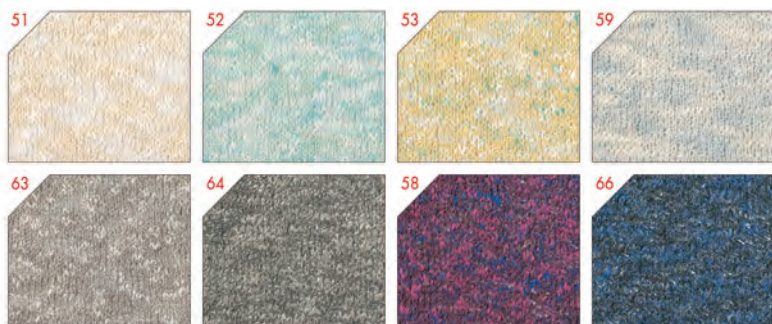

☆印刷の都合上、若干色目が異なる場合があります。

STERN シュテルン



ポリエステル 79%、
ナイロン 13%、アクリル 8%

25g 玉巻 (約 100m)

¥ 580 (税別)

棒針 4 ~ 5 号
適正針 25 目 33 段
ゲージ かぎ針 4/0 ~ 5/0 号
23 目 12 段

オールシーズン対応の単品、引き揃え
にも使えるラメノットのアクセントヤーン。

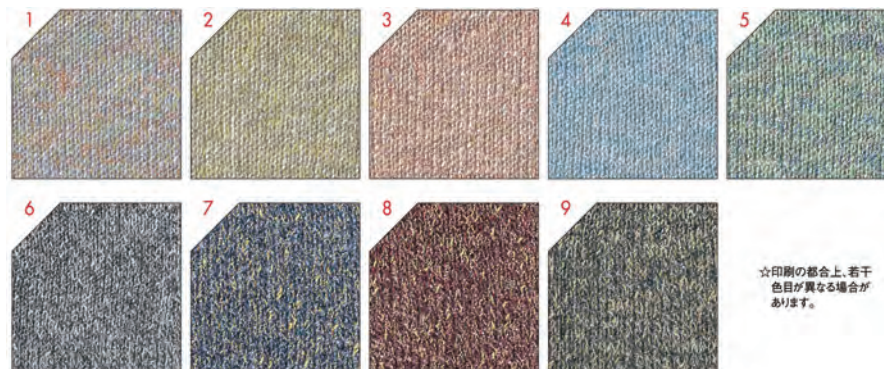

☆印刷の都合上、若干色目が異なる場合があります。

新商品情報やシーズンテーマなど
リッチモア公式ホームページをご利用ください

<http://www.richmore.jp>

リッチモア公式ブログ
<http://blog.livedoor.jp/richmore/>



シュテルンのレーシーショール

作品 No. CRMU-4



使用糸☆シュテルン C/#5-1.8 玉

使用針☆ハマナカアミアミ手あみ針玉付 2本針 4号

糸代☆¥1,160 (税別)

 Rich More リッチモア

うろこ模様のがま口ポーチ

作品 No. CRMU-36



使用糸☆ヴェニス C/#3-0.6 玉

ヴェニス C/#1-0.4 玉

使用針☆ハマナカアミアミ手あみ針片かぎ針 5/0号

糸代☆¥1,300 (税別)

 Rich More リッチモア

シュテルンのレーシーショール



CRMU-4

- 使用糸 シュテルン c/#5 - 1.8玉
- 使用針 ハマナカアミアミ手あみ針
玉付き2本針4号
- ゲージ 模様編み 18目14段が10cm角
- 出来上がり寸法 幅20cm、長さ約130cm

○編み方

糸は1本どりで編みます。一般的な作り目より、
 ガーター編みと模様編みで編みます。
 最後は伏せ止めます。編地を上下に少しひっぱり、
 スチームをあてて整えます。

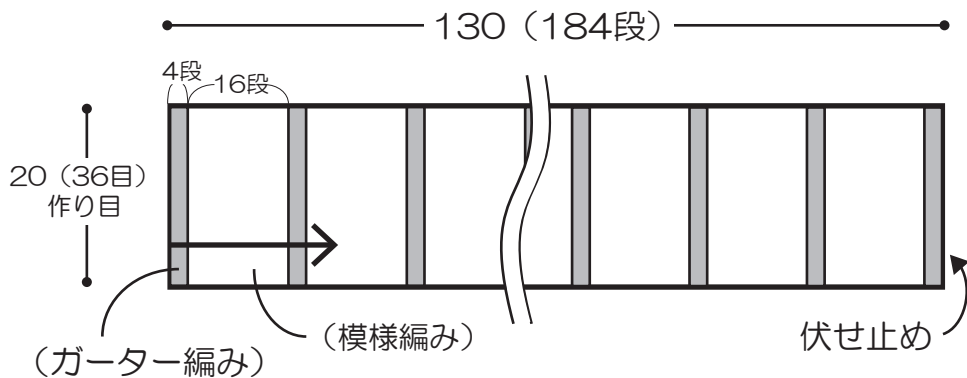

ガーター編みと模様編み

□ = □
 (3) = 3回巻きのドライブ編み

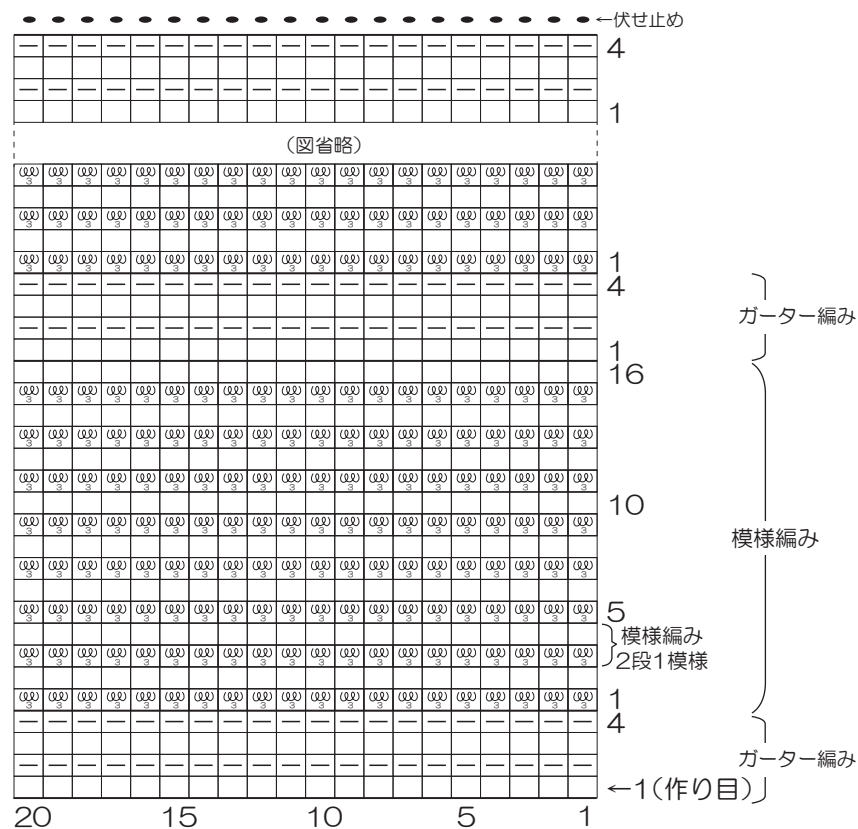

うろこ模様のがま口ポーチ

CRMU-36

- 使用糸 ヴェニス c/# 3(オレンジ系) - 0.6玉
c/# 1(ベージュ系) - 0.4玉
- 使用針 ハマナカアミアミ手あみ針
片かぎ針5/0号
- 付属品 バッグ用口金
(アンティーク/H207-007/サイズ幅12.5cm×高さ7cm) -1ヶ
- ゲージ 模様編み 30目13段が10cm角
- 出来上がり寸法 図参照

○編み方○ 糸は1本どりで、共糸くさりの作り目より編み始めます。底はこま編みで編み、続けて本体を模様編みで編みます。あき口からは図を参照して糸を渡しながらか編みます。口金に縫いつけます。タッセルを作り、口金の穴にひもを通してタッセルをつけます。

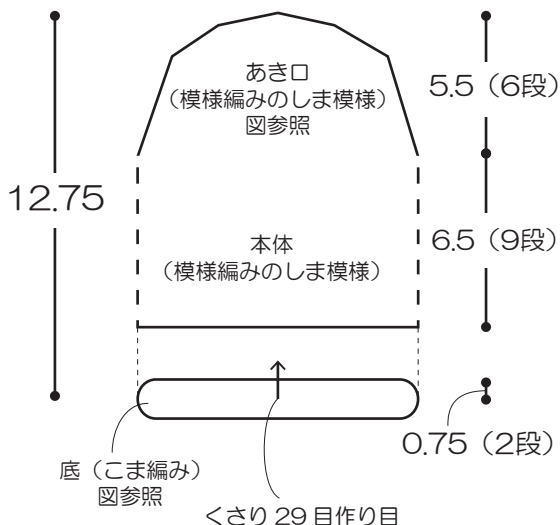

タッセルの作り方

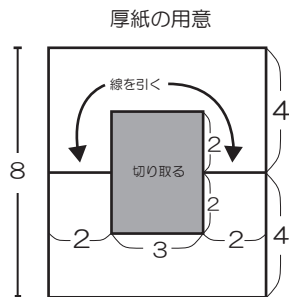

①厚紙にオレンジ系 1 本どりを 80 回巻き、線を引いた位置で結ぶ。

②上下をカットし、束を半分に折ってひとつにまとめ、結ぶ。

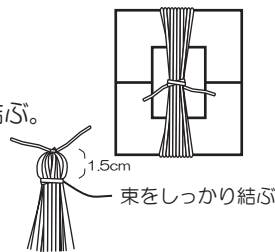

③ベージュ系 1 本どりを、タッセルの根本に巻きつける。糸端は結び、とじ針を通してタッセルの中を数回くぐらせる。

④糸端を利用してひもを作る。

⑤ふさの長さを切りそろえる。

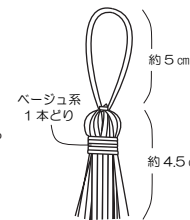

こま編みと模様編みのしま模様

